

G330 カバー棚受



- 簡単に棚を作ることができます。
- 適応棚板厚：20mm（スペーサー使用時 18mm）
- 推奨棚板寸法／最大奥行 200mm、最大幅 800mm
- 材質／鋼
- 付属ネジ／TAP 皿 5x16 黒・白（焼付塗装）

仕様寸法

品番	仕上	適応板厚	耐荷重	入数
G330-BL	黒(焼付塗装)	18または20	※40kgf	200set
G330-WH	白(焼付塗装)			(2ヶ・1set)

単位：mm

※奥行 200mm、幅 800mm の耐荷重



棚板厚 18mm 対応スペーサー（付属品）

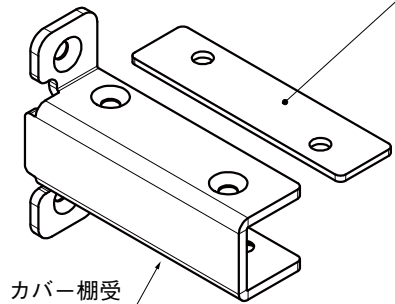

棚板厚18mm対応スペーサー

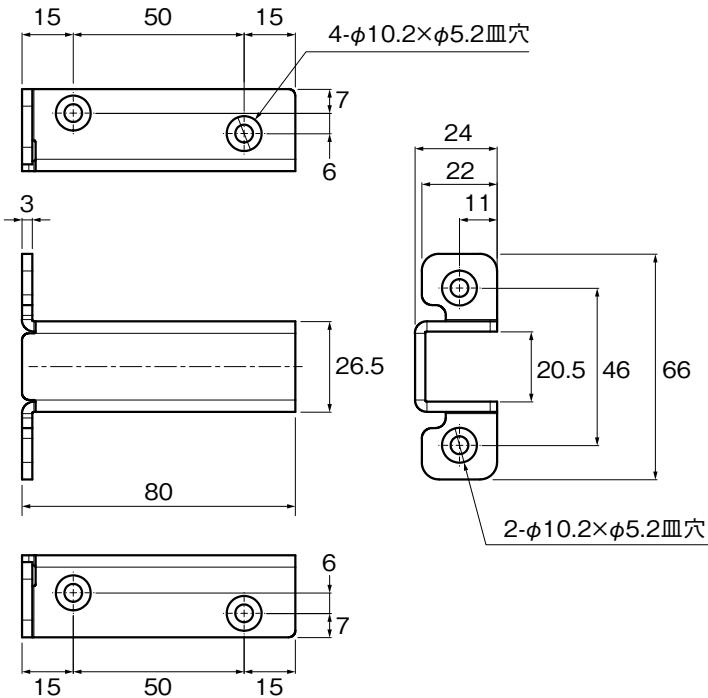
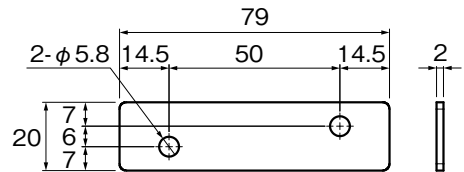

新しいものは、いつもここから

株式会社 **コジマ**

KOJIMA METAL FITTING CORPORATION

<http://www.kojima-mf.co.jp> ✉ kanamono@kojima-mf.co.jp

本 社

〒111-0041 東京都台東区元浅草3-4-1
Tel.03-3843-3141(代表) Fax.03-3843-3144

春日部営業所

〒344-0062 埼玉県春日部市粕壁東1-26-20
Tel.048-760-3881(代表) Fax.048-760-3883

